

## Suorat höyläkutterin terät:

Nosta kutterin teriä maksimissaan 1,5-3,5mm terärungon yläpuolelle, riippuen syötöstä ja vaadittavasta pinnanlaadusta. Vaihda terälaput uusiin riittävän aikaisin. Pohjasta liikaa nostettu terä on turvallisuusriski, kun kiila ei purista lappua enää tasaisesti. Useimmiten runkoon on merkattu terälapun noston maksimikorkeus.

Lappuja kiinnittäessä esikiristä (n. 10Nm) ruuvit ensiksi, pitkissä terissä keskeltä aloittaen. Kiristä aina seuraavaksi vastakkaisen puolen terä. Kun kaikki terät on aseteltu, loppukiristä (n. 30Nm) ruuvit. Kiristä aina vastakkaiset terät pareittain. **Suosittellemme momenttiavaimen käyttämistä.** Kiinnijuuttumisen ehkäisemiseksi käytä kierteissä esim. kupari- tai keraamista tahnaa.

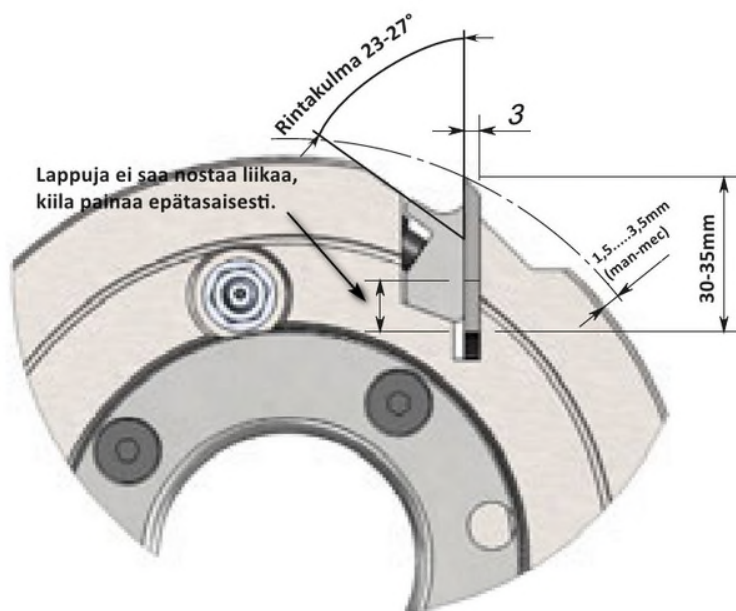

## Terätoimituksen varastossa kutterinterät:

HSS18%

Kanefusa ST-1

Kovametalli